

FLAGMAN



РУКОВОДСТВО ПО ОБСЛУЖИВАНИЮ И ИСПОЛЬЗОВАНИЮ

ПОЧВОФРЕЗЫ ФЛАГМАН

PRO1200 / PRO1400 / PRO1650 / PRO 1850 / PRO 2100

ПРЕДИСЛОВИЕ

Поздравляю!

Мы, компания FLAGMAN, поздравляем вас с тем, что вы стали престижным клиентом семьи FLAGMAN, приобретя почвофрезу. Данное руководство содержит важную информацию по безопасности, эксплуатации и техническому обслуживанию. Пожалуйста, внимательно прочитайте его и время от времени просматривайте. Техническое обслуживание в соответствии с графиком, приведенным в данном руководстве, поможет вам обеспечить бесперебойную работу почвофрезы. В данном руководстве содержатся инструкции по эксплуатации и техническому обслуживанию, а также перечень деталей, поставляемых в качестве запасных частей. В этой брошюре также содержатся гарантийные обязательства на почвофрезу и формы их подтверждения. Покупатель данного оборудования должен прочитать и понять все условия, указанные в гарантийных обязательствах, и подписать формуляр подтверждения гарантии.

ПОКУПАТЕЛЮ

Это руководство содержит ценную информацию о компании FLAGMAN. Оно тщательно подготовлено, чтобы дать вам полезные советы по эксплуатации и регулировке деталей.

Храните это руководство в удобном месте для быстрого и легкого обращения к нему. Внимательно изучите его. Вы приобрели надежный и прочный инструмент, но только при правильном уходе и эксплуатации вы можете рассчитывать на то, что он прослужит вам долго и надежно.

В будущем вам могут понадобиться новые детали взамен изношенных или сломанных. В этом случае обратитесь к ближайшему дилеру FLAGMAN и сообщите ему модель и номер детали.

Информация для клиентов

Название _____

Приобретено у _____

Дата покупки _____

Модель №. _____

Серийный номер. _____

СОДЕРЖАНИЕ

1.0 ИДЕНТИФИКАЦИЯ

1.1 Техническая информация

1.2 Предупреждающие сигналы

1.3 Сигналы опасности

1.4 Сигналы предосторожности

1.5 Гарантия

1.6 Когда гарантия становится недействительной

2.0 БЕЗОПАСНОСТЬ

2.1 Общий указания по технике безопасности

2.2 Инструкции по безопасности

2.3 Инструкция по технике безопасности при эксплуатации

2.4 Указания по безопасности при транспортировке

2.5 Инструкция по безопасности при обслуживании

2.6 Инструкция по безопасности хранения

3.0 ИНСТРУКЦИИ ПО ПРИМЕНЕНИЮ

3.1 Транспортировка

3.2 Поставленные машины частично разуконплектованы

3.3 Перед использованием

3.4 Присоединение к трактору

3.5 Трактор-фреза определение противовеса

3.6 ВОМ

3.7 Рабочая глубина

3.8 Боковая передача

3.9 Ротор

3.10 Коробка передач

3.11 Подготовка к работе

3.12 Порядок работы

3.13 Хранение

3.14 Советы по устранению неисправностей для оператора

4.0 ТЕХНИЧЕСКОЕ ОБСЛУЖИВАНИЕ

4.1 Первые 8 часов обслуживания

4.2 Каждые 8 часов

4.3 Каждые 50 часов

4.4 Каждые 200 часов

4.5 Хранение

4.6 Демонтаж и ликвидация отработанных масел

4.7 Смазка

4.8 Обслуживание, График

4.9 Неисправности, причины и способы их устранения

5.0 ХРАНЕНИЕ

6.0 ГАРАНТИЯ

1.0 ИДЕНТИФИКАЦИЯ

1.1 ТЕХНИЧЕСКАЯ ИНФОРМАЦИЯ

Каждый агрегат снабжен табличкой для уникальной идентификации (см. положение на рисунке ниже), на которой указана маркировка CE и следующая информация:

- Модель
- Год производства
- Тип
- Серийный номер.
- Требуемая мощность (HP)

Рекомендуется записывать все данные, указанные на табличке.

Любой запрос о помощи или информации, касающейся машины, должен направляться производителю или дилеру, всегда ссылаясь на модель и серийный номер, указанный на табличке, прикрепленной к машине (рис. 1).



Рис.1

Предполагаемое использование машины:

1. Машина может использоваться для подготовки посевного ложа и вторичной обработки почвы.
2. Машина может использоваться для работы на сухих и заболоченных землях.
3. Машина эффективна для обработки лужаек благодаря лучшему перемешиванию почвы и меньшей пробуксовке по сравнению с лущильником/дисковой бороной

ПАРАМЕТРЫ	МОДЕЛЬ				
	PRO 1200	PRO 1400	PRO 1650	PRO 1850	PRO 2100
ОБЩАЯ ДЛИНА ММ	1315	1550	1750	1950	2200
ГАБАРИТНАЯ ШИРИНА ММ	798				
ОБЩАЯ ВЫСОТА ММ	1036				
ШИРИНА ОБРАБОТКИ ПОЧВЫ ММ	950	1250	1500	1650	2000
МОЩНОСТЬ ТРАКТОРА Л.С.	От 20	От 24	От 35	От 40	От 45
ТИП НАВЕСКИ	CAT-I/2				
КОЛ. ЛЕЗВИЙ	24	30	42	48	54
ТИП ТРАНСМИССИИ	Шестеренчатый привод				
ЧИСЛО ОБОРОТОВ НА ВХОДЕ	540				
ОБОРОТЫ РОТОРА ПРИ 540	244				
НОЖ	Тип C/L				
ДИАМЕТР РОТОРА ВНУТ.	90 ММ				
РАБОЧИЙ ДИАМЕТР РОТОРА	440 ММ				
МАКС. РАБОЧАЯ ГЛУБИНА	200 ММ				
ВЕС	240	280	330	367	390
БЕЗОПАСНОСТЬ ТРАНСМИССИИ	СРЕЗНОЙ БОЛТ НА КАРДАНЕ				

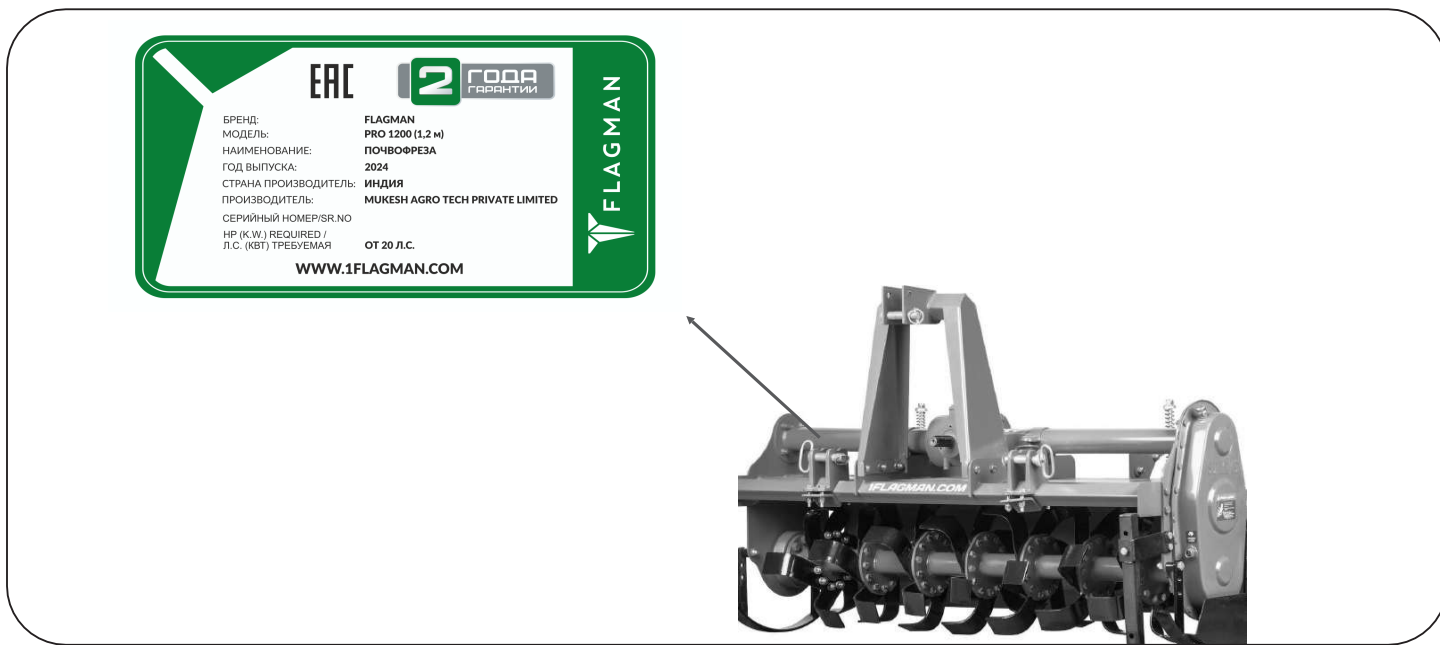
ПРИМЕЧАНИЕ:- Технические характеристики могут быть изменены без предварительного уведомления в связи с постоянными усовершенствованиями.



Рис. 2

№	Описание
1	Верхняя сцепка
2	Рама сцепки
3	Главная коробка передач
4	Боковая крышка
5	Пластина для регулировки глубины обработки

№	Описание
6	Вал ротора в сборе
7	Штифт сцепного устройства нижней тяги
8	Подставка
9	Входной вал
10	Пружинный стержень в сборе

1.2 ПРЕДУПРЕЖДАЮЩИЕ СИГНАЛЫ

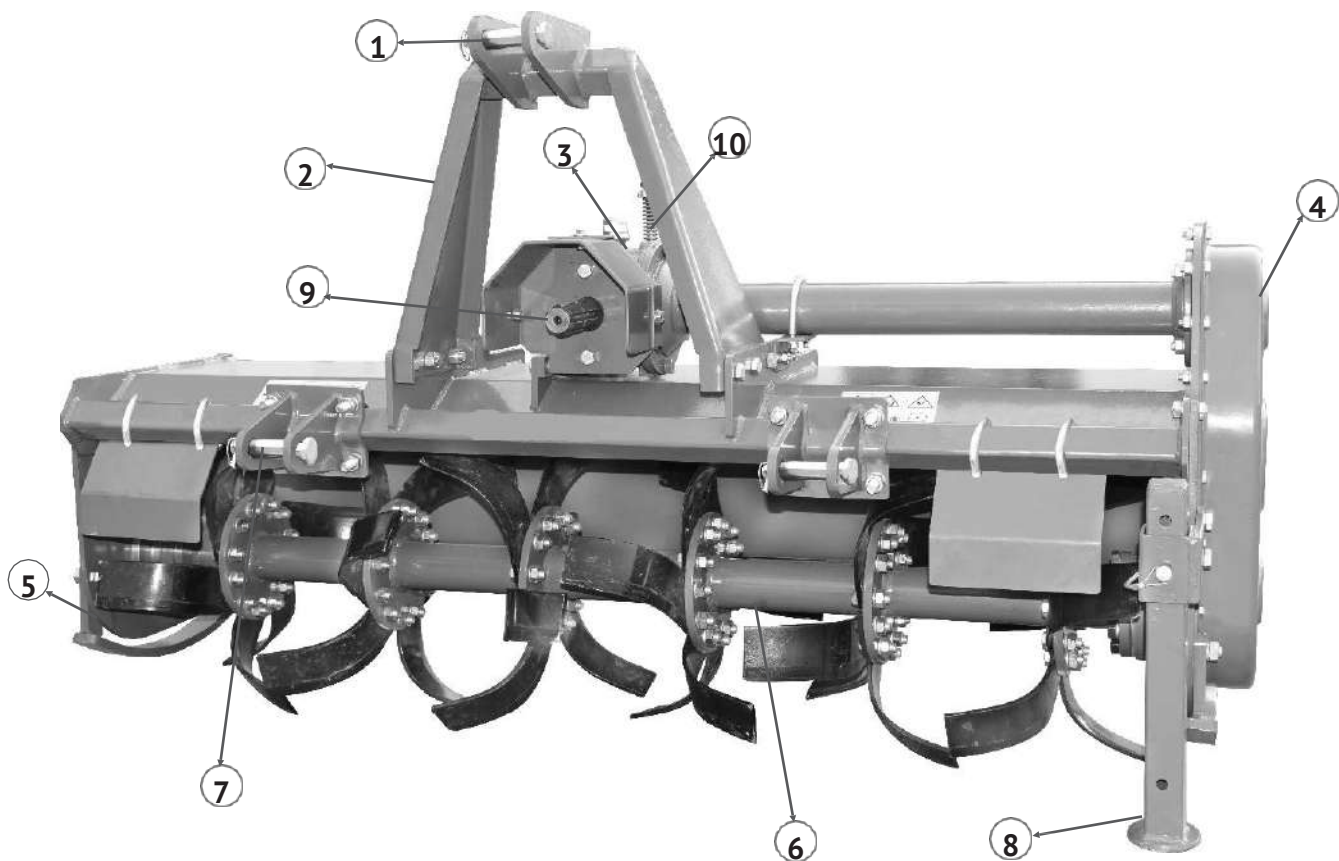
⚠ ПРЕДУПРЕЖДЕНИЕ

Прежде чем приступить к управлению, обслуживанию и ремонту, внимательно ознакомьтесь с Инструкцией по эксплуатации и со всеми инструкциями по безопасности.



1. Прежде чем приступить к работе с двигателем необходимо проверить исправность его агрегатов.
2. Отключить давление и вал отбора мощности. Заглушить двигатель, дождаться остановки вала двигателя, прежде чем начать работу на месте.
3. Все задаточные элементы обслуживания должны быть в свое место, руки и ноги должны быть полностью освобождены от других объектов в зоне с движущимися элементами.
4. Уберите все предметы с поверхности агрегата.
5. Используйте специальный знак «Положение тракторных агрегатов и шарниров сцепки сельскохозяйственной машины» во время работы, за исключением случаев, когда это не предусмотрено.
6. Работая на регулировке настроек, не скрывайте, не чините или не отключайте агрегаты, когда работает двигатель.

Несоблюдение техники безопасности может привести к летальному исходу или серьезным повреждениям.





ВАЖНО! Оптимальная скорость вращения ВОМ 540 оборотов в минуту.



БЕСПЛАТНЫЙ НАБОР ИНСТРУМЕНТОВ

ГРАФИК ТЕХНИЧЕСКОГО ОБСЛУЖИВАНИЯ



Регулярно смазывайте приводной подшипник.

Каждые 100 рабочих часов инспектируйте уровень масла в редукторе.

Проверяйте уровень масла после 100 рабочих часов. Масло в масле в системе трансмиссии инспектируйте каждые 200 рабочих часов. Инспектируйте масло (CF 14).

Масло в масле в редукторе каждые 100 рабочих часов.

Каждые 100 часов смазывайте задние цепи для повышения эффективности.

Регулярно смазывайте поворотный подшипник.

Защитите подшипники вала от пыли и грязи.

ТАБЛИЦА ПЕРЕДАТОЧНЫХ ЧИСЕЛ

ВЕДУЩАЯ (A) **ВЕДОМАЯ** (B)

ВОМ об/мин	A	B	РОТОР об./мин
540	14	19	275
	15	18	243
	16	17	215
	17	16	191
	18	15	169
	19	14	149
	-	-	-
1000	21	12	214

1.3 СИГНАЛЫ ОПАСНОСТИ

⚠ ПРЕДУПРЕЖДЕНИЕ



Чтобы избежать серьезных повреждений или летального исхода по причине сдавливания или защемления:

1. Будьте особенно внимательны при работе с различными частями машины.
2. Несоблюдение техники безопасности может привести к повреждению рук, пальцев, ног и других частей тела.
3. Управление оборудованием возможно только с места оператора трактора.
4. Не стойте перед трактором с запущенным двигателем.

⚠ ПРЕДУПРЕЖДЕНИЕ



1. Затягивание во вращающийся карданный вал может стать причиной серьезных травм или привести к летальному исходу.
2. Все защитные элементы оборудования должны быть на своих местах.
3. Избегайте контакта с вращающимися механизмами.

⚠ ПРЕДУПРЕЖДЕНИЕ



- Под этой поверхностью находятся движущиеся механизмы.
- Не открывать во время работы.

Несоблюдение техники безопасности может привести к летальному исходу или серьезным повреждениям.

1.4 СИГНАЛЫ ПРЕДОСТОРОЖНОСТИ

⚠ ОСТОРОЖНО

1. Изучите Инструкцию по эксплуатации прежде чем использовать, обслуживать и ремонтировать оборудование. Следуйте правилам и инструкциям.
2. Не садитесь на оборудование.
3. Все защитные элементы должны быть на месте и в хорошем состоянии.
4. Опустите оборудование на землю, заглушите двигатель, повернув ключ зажигания, и подождите некоторое время, прежде чем демонтировать оборудование с трактора.
5. Не позволяйте детям или людям без соответствующего опыта работать с оборудованием.

1.5 ГАРАНТИЯ

При получении машины убедитесь, что она не была повреждена во время транспортировки, а аксессуары находятся в идеальном состоянии и в полной комплектации. **ЛЮБЫЕ ПРЕТЕНЗИИ ПОСЛЕ ПОЛУЧЕНИЯ ПОВРЕЖДЕННОГО ТОВАРА ДОЛЖНЫ БЫТЬ ПРЕДЪЯВЛЕНЫ В ПИСЬМЕННОМ ВИДЕ В ТЕЧЕНИЕ 14 ДНЕЙ С МОМЕНТА ПОЛУЧЕНИЯ САМОГО ТОВАРА**

У МЕСТНОГО ДИЛЕРА.

Покупатель может предъявлять гарантийные требования только в том случае, если он выполнил условия гарантии, указанные в договоре поставки.

1.6 КОГДА ГАРАНТИЯ СТАНОВИТСЯ НЕДЕЙСТВИТЕЛЬНОЙ

Кроме случаев, указанных в договоре поставки, гарантия в любом случае теряет силу:

- Если была допущена ошибка при маневрировании, использован некачественный предохранительный винт (на карданном валу).
- Если орудие использовалось сверх установленного предела мощности, указанного в таблице технических характеристик на стр. 8.
- Если после ремонта, выполненного заказчиком без разрешения производителя или вследствие установки некачественных запасных частей, машина подвергается колебаниям, и ущерб может быть объяснен этими колебаниями.
- Если пользователь не соблюдает инструкции, приведенные в данном руководстве.

2.0 БЕЗОПАСНОСТЬ

Правильная эксплуатация оборудования, строгое соблюдение приведенных ниже правил техники безопасности и применение всех разумных методов для предотвращения любых рисков, предотвращает несчастные случаи или травмы, позволяет машине работать лучше и дольше, а также сводит к минимуму количество отказов.

Производитель не несет ответственности за ущерб, возникший в результате несоблюдения правил поведения, указанных в руководстве.

2.1. ОБЩИЕ УКАЗАНИЯ ПО ТЕХНИКЕ БЕЗОПАСНОСТИ ОПАСНОСТИ

ВНИМАНИЕ

Машина должна использоваться только уполномоченными и хорошо обученными операторами. Оператор должен прочитать и понять инструкции данного руководства, провести соответствующую подготовку для правильного использования машины и иметь водительские права. В случае возникновения сомнений по поводу использования машины и/или толкования данного руководства оператор должен обратиться к производителю или дилеру.

ВНИМАНИЕ

Руководство всегда должно оставаться на машине. В случае утери или повреждения обратитесь за новой копией к производителю или дилеру.

ВНИМАНИЕ

Строго соблюдайте правила, предписанные пиктограммами безопасности, нанесенными на машину.

ВНИМАНИЕ

Убедитесь, что все пиктограммы безопасности хорошо читаемы. Если пиктограммы изношены, их необходимо заменить другими, приобретенными у производителя, и разместить в местах, указанных в данном руководстве.

ОПАСНОСТЬ

Перед использованием машины убедитесь, что все защитные устройства установлены и находятся в хорошем рабочем состоянии. В случае повреждения щитков немедленно замените их.

ОПАСНОСТЬ

Категорически запрещается снимать или изменять защитные устройства.

ОПАСНОСТЬ

Перед запуском и во время работы культиватора убедитесь, что в рабочей зоне нет людей или животных: машина может выкинуть материал из задней части, что чревато серьезными травмами или смертью.

ОПАСНОСТЬ

Уделите максимум внимания тому, чтобы избежать случайного контакта с вращающимися частями машины.

ОПАСНОСТЬ

Не работайте с орудием в свободной одежде, которая может привести к запутыванию в деталях машины.

ОПАСНОСТЬ

При эксплуатации, настройке, техническом обслуживании, ремонте или транспортировке машины оператор должен всегда использовать соответствующие средства индивидуальной защиты (СИЗ).

Не работайте с орудием, когда вы устали, находитесь в плохом состоянии или под воздействием алкоголя или наркотиков.



ВНИМАНИЕ

Если необходимо использовать машину ночью или в условиях ограниченной видимости, используйте систему освещения трактора и, возможно, дополнительную систему освещения.

2.2. ИНСТРУКЦИИ ПО БЕЗОПАСНОСТИ



ВНИМАНИЕ

Используйте культиватор только по его прямому назначению. Неправильное использование может привести к повреждению культиватора и серьезным травмам людей, животных или смерти.



ОПАСНОСТЬ

Машина должна использоваться одним оператором, управляющим трактором.



ВНИМАНИЕ

Любая несанкционированная модификация машины может привести к нарушению безопасности и освобождает производителя от любой ответственности за ущерб или травмы, которые могут быть нанесены операторам, третьим лицам и объектам.



ВНИМАНИЕ

Перед использованием машины ознакомьтесь с ее органами управления и рабочими возможностями.



ВНИМАНИЕ

Не оставляйте культиватор без присмотра при работающем двигателе трактора.



ВНИМАНИЕ

Не используйте культиватор на слишком грязных, песчаных или каменистых почвах.



ВНИМАНИЕ

Не допускайте попадания в машину мусора и посторонних предметов, которые могут повредить ее работу или привести к травме.



ВНИМАНИЕ

Не используйте машину, если категория соединительных штифтов культиватора не соответствует категории сцепного устройства трактора.



ВНИМАНИЕ

Не используйте машину с отсутствующими болтами, винтами, штифтами или предохранительными штифтами.



ВНИМАНИЕ

Никогда не используйте машину для транспортировки или подъема людей, животных или предметов.



ВНИМАНИЕ

Добавляя передний балласт, убедитесь, что не менее 20% общего веса (трактор, орудие и балласт) приходится на переднюю ось трактора.

 **ВНИМАНИЕ**

Перед включением ВОМ трактора убедитесь, что скорость вращения ВОМ трактора установлена в соответствии с требованиями (540 или 1000 об/мин).

Не превышайте скорость вращения ВОМ, иначе возможна поломка машины.

 **ОПАСНОСТЬ**

Не эксплуатируйте культиватор, если поврежден приводной вал. Приводной вал может сломаться во время работы, что приведет к серьезным травмам или смерти. Снимите приводной вал и замените его на неповрежденный.

 **ОПАСНОСТЬ**

Отсоединив культиватор от трактора, положите карданную передачу на предусмотренную опору культиватора.

 **ВНИМАНИЕ**

Этот продукт может подвергать вас воздействию химических веществ, которые, как известно, могут вызывать рак и наносить вред репродуктивной функции.

2.3. ИНСТРУКЦИЯ ПО БЕЗОПАСНОСТИ ПРИ ЭКСПЛУАТАЦИИ

 **ПРЕДУПРЕЖДЕНИЕ**

Перед использованием машины убедитесь, что рабочая зона очищена от препятствий (камней, веток, мусора), и т.д...). Отметьте все препятствия, которые невозможно устранить (например, с помощью флажков).

 **ОПАСНОСТЬ**

Никогда не включайте ВОМ трактора в присутствии людей, находящихся рядом с приводным валом. Тело, волосы или одежда человека могут попасть во вращающиеся детали, что приведет к серьезным травмам или смерти.

 **ОПАСНОСТЬ**

Перед включением ВОМ и во время всех операций убедитесь, что в зоне действия машины нет людей или животных. Никогда не используйте культиватор, если в его рабочей зоне находятся люди.

 **ОПАСНОСТЬ**

Категорически запрещается находиться рядом с фрезой и движущимися частями.

 **ВНИМАНИЕ**

Оператор должен управлять подъемом/опусканием культиватора только с водительского места трактора. Запрещается выполнять маневры подъема сбоку или позади трактора.

 **ВНИМАНИЕ**

Перед изменением направления движения, поворотами или движением задним ходом слегка приподнимите культиватор с земли после отключения отбора мощности, чтобы избежать повреждения машины.

 **ОПАСНОСТЬ**

При наличии крутых склонов (более 15 градусов) работа по обработке почвы может привести к

неустойчивости трактора, риску опрокидывания и, как следствие, серьезным травмам или смертельному исходу. Обратитесь к руководству по эксплуатации трактора, чтобы определить максимальный уклон, с которым может справиться трактор.

 **ОПАСНОСТЬ**

Всегда отключайте ВОМ перед поднятием культиватора и никогда не включайте ВОМ, когда культиватор находится в поднятом положении. Машина может выбросить предметы на большой скорости, что приведет к серьезным травмам или смерти.

 **ВНИМАНИЕ**

Никогда не покидайте место водителя при включенном тракторе. Прежде чем покинуть трактор, опустите культиватор на землю, отключите ВОМ, поставьте на стояночный тормоз, остановите двигатель и извлеките ключ из панели управления.

 **ОПАСНОСТЬ**

Защитные экраны ВОМ со стороны трактора и навесного оборудования, защитные экраны карданного вала и цепи крепления карданного вала должны быть правильно установлены и находиться в хорошем состоянии, чтобы избежать риска запутывания с тяжелыми травмами или смертью.

 **ОПАСНОСТЬ**

Перед включением ВОМ трактора всегда убедитесь, что карданный вал установлен в правильном направлении, а его зажимные элементы правильно соединены как со стороны трактора, так и со стороны культиватора.

 **ВНИМАНИЕ**

Немедленно прекратите работу, если лопасти ударяются о посторонний предмет. Устраните все повреждения и убедитесь, что ротор и лопасти находятся в хорошем состоянии, прежде чем возобновить работу.

 **ВНИМАНИЕ**

Всегда отключайте ВОМ трактора, если во время работы угол поворота карданного вала превышает 10 градусов вверх или вниз. Превышение угла при вращении карданного вала может привести к поломке карданного вала.

 **ВНИМАНИЕ**

Длительное использование культиватора может привести к перегреву редуктора. Не прикасайтесь к редуктору во время использования и сразу после него, он может быть очень горячим и вызвать сильный ожог.

 **ВНИМАНИЕ**

Все операции по регулировке культиватора должны выполняться квалифицированными и обученными операторами при выключенном двигателе трактора, отключенном ВОМ, опущенном на землю культиваторе или на защитных подставках, выключенном ключе зажигания и установленном стояночном тормозе.

2.4. УКАЗАНИЯ ПО БЕЗОПАСНОСТИ ПРИ ТРАНСПОРТИРОВКЕ

 **ВНИМАНИЕ**

Транспортируйте только на тех скоростях, на которых вы можете сохранить контроль над оборудованием.

 **ВНИМАНИЕ**

При движении по дорогам орудие должно находиться в транспортном положении, достаточно приподнятым над поверхностью дороги, а гидравлика подъема трактора должна быть заблокирована, чтобы исключить возможность случайного опускания культиватора.

 **ОПАСНОСТЬ**

Орудие может быть шире трактора. При транспортировке обращайтесь внимание на людей, животных и препятствия.

При поворотах будьте предельно осторожны и снижайте скорость трактора.

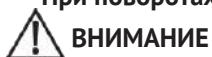

ВНИМАНИЕ

Не эксплуатируйте трактор со слабыми или неисправными тормозами или изношенными шинами.



ВНИМАНИЕ

Всегда используйте систему освещения трактора и вспомогательную систему освещения для надлежащего предупреждения операторов других транспортных средств, особенно при перевозках в ночное время или в условиях ограниченной видимости.



ОПАСНОСТЬ

В случае подъема культиватора убедитесь, что выбранное подъемное устройство подходит для безопасного выполнения операции, и используйте только точки подъема, указанные на культиваторе.

2.5. ИНСТРУКЦИЯ ПО БЕЗОПАСНОСТИ ПРИ ОБСЛУЖИВАНИИ



ВНИМАНИЕ

Все операции по техническому обслуживанию и ремонту должны выполняться квалифицированными и обученными операторами при выключенном двигателе трактора, отключенном ВОМ, опущенном на землю или на защитные стойки культиваторе, выключенном ключе зажигания и установленном стояночном тормозе.



ВНИМАНИЕ

Выполняйте ремонт и замену необходимых деталей машины, используя только оригинальные запасные части, предоставленные производителем или вашим дилером.



ОПАСНОСТЬ

При выполнении операций по техническому обслуживанию всегда используйте соответствующие средства индивидуальной защиты (защитные очки, каска, средства защиты органов слуха, защитная обувь, комбинезон и рабочие перчатки, фильтрующая маска).



ВНИМАНИЕ

Перед проведением технического обслуживания убедитесь, что детали, которые могут нагреваться во время работы (коробка передач), остыли.



ВНИМАНИЕ

Не выполняйте ремонт, в котором вы не разбираетесь. Всегда следуйте инструкциям руководства и в случае сомнений обращайтесь к производителю или дилеру.

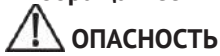

ОПАСНОСТЬ

Не глотайте горяче-смазочные материалы. При случайном попадании в глаза хорошо промойте их водой и обратитесь к врачу.

2.6. ИНСТРУКЦИИ ПО БЕЗОПАСНОСТИ ХРАНЕНИЯ

 **ПРЕДУПРЕЖДЕНИЕ**

Никогда не оставляйте трактор без присмотра с культиватором в поднятом положении. Случайное нажатие рычага подъема или отказ гидравлической системы может привести к внезапному падению устройства с травмами или смертью в результате раздавливания.

 **ОПАСНОСТЬ**

После работы или перед отсоединением культиватора остановите трактор, включите тормоза, отключите ВОМ, опустите навесной культиватор на землю, заглушите двигатель, выньте ключ из замка зажигания и дождитесь остановки всех движущихся частей.

 **ВНИМАНИЕ**

Убедитесь, что все припаркованные машины находятся на твердой, ровной поверхности, и включите все защитные устройства.

 **ВНИМАНИЕ**

При необходимости подложите под культиватор опорные блоки, чтобы предотвратить опрокидывание устройства на ребенка и/или взрослого. Опрокидывание культиватора может привести к травмам или смерти.

 **ВНИМАНИЕ**

Храните устройство в месте, недоступном для людей.

3.0 ИНСТРУКЦИИ ПО ПРИМЕНЕНИЮ

3.1 ТРАНСПОРТИРОВКА

Если необходимо перевезти машину на большое расстояние, ее можно погрузить на железнодорожный вагон или грузовик. Для этого обратитесь к разделу "Технические характеристики", чтобы узнать вес и габариты. Последние очень полезны для проверки возможности движения по всем типам дорог. Как правило, машина поставляется в горизонтальном положении без упаковочного материала.



ОПАСНОСТЬ

Транспортировка может быть очень опасной, если не выполнять ее с максимальной осторожностью; людей, не принимающих непосредственного участия в ней, следует держать на расстоянии. Очистите территорию и разграничьте зону погрузки.

Проверьте состояние и пригодность имеющихся в распоряжении средств. Не прикасайтесь к подвешенным грузам, держа их на безопасном расстоянии. Во время транспортировки груз не должен подниматься более чем на 35 см от земли. Необходимо также убедиться, что рабочая зона свободна от препятствий и что имеется достаточное "пространство для эвакуации", то есть свободная и безопасная зона, в которую можно быстро переместиться в случае падения груза. Поверхность, на которую загружается машина, должна быть горизонтальной, чтобы предотвратить возможное смещение.

После установки машины на транспортное средство убедитесь, что она остается заблокированной в своем положении. Закрепите машину на платформе транспортного средства с помощью тросов, соответствующих массе, которая должна быть заблокирована (см. "Технические характеристики" для определения веса).

Тросы должны быть прочно закреплены на машине и натянуты в местах крепления на платформе. После завершения транспортировки и перед тем, как освободить машину от всех креплений, убедитесь, что ее состояние и положение не представляют опасности. Снимите тросы и приступайте к разгрузке, используя те же средства и методы, что и при погрузке.

Транзит и перевозка по дорогам общего пользования.

При движении по дорогам общего пользования установите задние светоотражающие треугольники, боковые фары и проблесковый маячок и всегда следите за соблюдением Правил дорожного движения и любых других применимых правил.



ВНИМАНИЕ

Перед выездом на дороги общего пользования с агрегатом, подсоединенным к трактору, убедитесь, что перечисленные выше устройства и/или сигнал медленного движения и/или сигнал выступающего груза работают правильно. Эти индикаторы должны быть прикреплены к задней части машины в таком месте, чтобы они были хорошо видны любому другому транспортному средству, которое подъезжает сзади.

3.2 ПОСТАВЛЯЕМЫЕ МАШИНЫ ЧАСТИЧНО РАЗУКОМПЛЕКТОВАНЫ

Из-за своих размеров машины могут поставляться с отдельными частями, закрепленными в одной упаковке. Обычно съемные и собираемые заказчиком детали представляют собой трехточечное крепление, которое, в зависимости от типа. Выполняйте эти монтажные операции с осторожностью.

3.3 ПЕРЕД ИСПОЛЬЗОВАНИЕМ

Перед запуском машины убедитесь, что:

- Машина полностью исправна, смазочные материалы находятся на должном уровне (см. главу "Техническое обслуживание"), а все детали, подверженные износу и разрушению, полностью работоспособны.



ВНИМАНИЕ

Противоаварийные ограждения поставляются в разобранном виде для транспортировки. Перед вводом машины в эксплуатацию убедитесь, что все противоаварийные ограждения установлены и правильно смонтированы.



ВНИМАНИЕ

Операции по обслуживанию, регулировке и подготовке должны выполняться, когда ВОМ отключен, машина стоит на земле, двигатель трактора выключен, а сам трактор надежно заторможен.

3.4 ПРИСОЕДИНЕНИЕ К ТРАКТОРУ

Машина подсоединяется к трактору, когда она стоит на земле. Площадка должна быть ровной. Машина может быть подсоединена к любому трактору с универсальной трехточечной сцепкой класса 1 или 2.

В зависимости от точных размеров этих двух типов сцепных устройств найдите наилучшее положение для машины, перемещая пластины (1 Рис. 5) вдоль квадратной трубы и вставляя штифт (2 Рис. 5) в отверстия, соответствующие диаметру параллельных рычагов трактора.



Рис.5



ВАЖНО

Пластины (1 Рис. 5) всегда должны устанавливаться, как показано на Рис. 5, отверстиями к передней части квадратной трубы. Производитель не несет никакой ответственности за повреждения машины или трактора, если это существенное требование к установке не соблюдается.

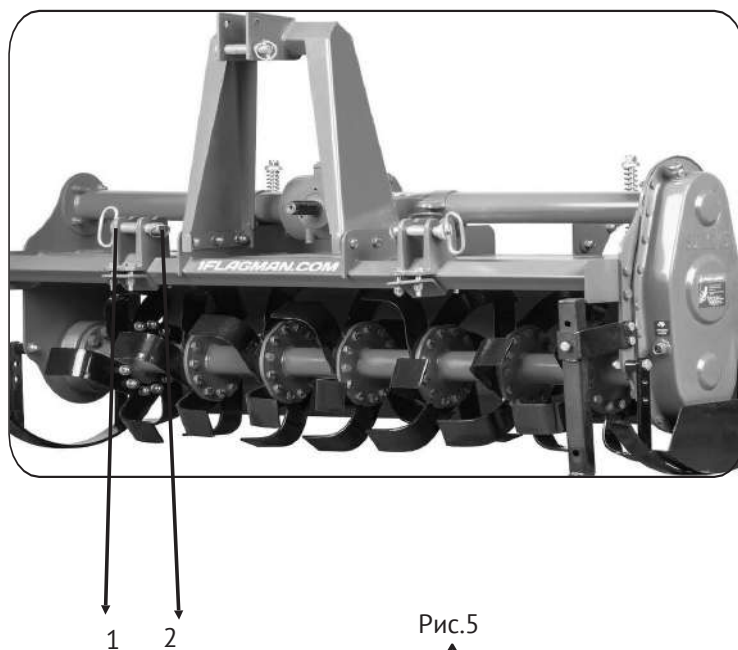

ОПАСНОСТЬ

Установка любого орудия на трактор является очень опасной операцией и должна выполняться только с максимальной осторожностью в соответствии с инструкциями.

Правильное положение трактора и машины устанавливается путем установки орудия на таком расстоянии от трактора, чтобы универсальная сцепка оставалась в 5-10 см от своего максимального положения. Теперь действуйте следующим образом:

- 1) Возле подъемных штанг установите в наиболее подходящее положение пластины (2 рис. 5). Вставьте штифт (1 Рис. 5) в соответствующее отверстие и зафиксируйте его с помощью защелкивающихся шплинтов.
- 2) Заблокируйте подъемные тяги с помощью соответствующих цепей и муфт параллельно трактору. Эта операция должна выполняться для предотвращения движения машины в горизонтальном направлении.
- 3) Включите и убедитесь, что кардан идеально зафиксирован на ВОМ. Убедитесь, что защитный кожух свободно вращается, и зафиксируйте его подходящей цепью.
- 4) Подсоедините верхнюю третью точку и правильно отрегулируйте ее с помощью регулятора (1 Рис. 6), убедившись, что верхняя поверхность машины (А Рис. 6) параллельна земле (В Рис. 6). Это очень важно, так как достигается параллельность между осью машины и осью ВОМ трактора. Когда орудие работает в таких условиях, нагрузка на ВОМ будет меньше, а карданный вал и орудие будут меньше подвержены износу.
- 5) Расположите опорную ножку, как показано на рисунке 7.



Рис. 6



Рис. 7

6) Помимо поддержки выравнивающего капота и его амортизации при транспортировке по дороге, пружинный плунжер (Рис. 8) предотвращает опрокидывание орудия при стоянке. Воздействие выравнивающего капота на почву может быть увеличено или уменьшено в зависимости от положения, установленного с помощью шплинта, гайки и болтов (рис. 8) в различных отверстиях в трубе плунжера (рис. 8).

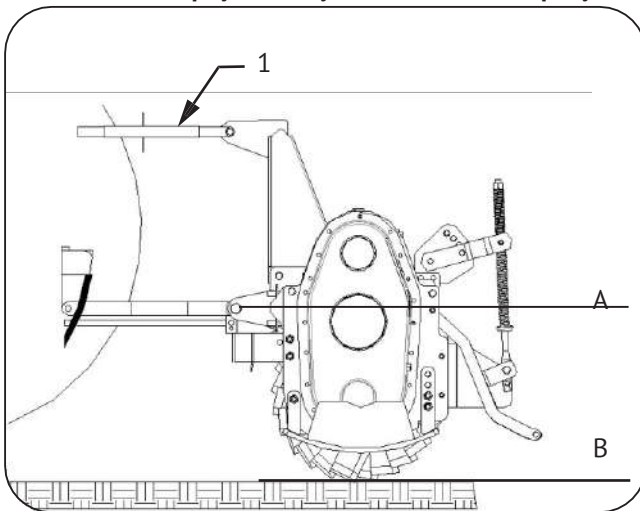

3.5 ТРАКТОР-ФРЕЗА ОПРЕДЕЛЕНИЕ ПРОТИВОВЕСА

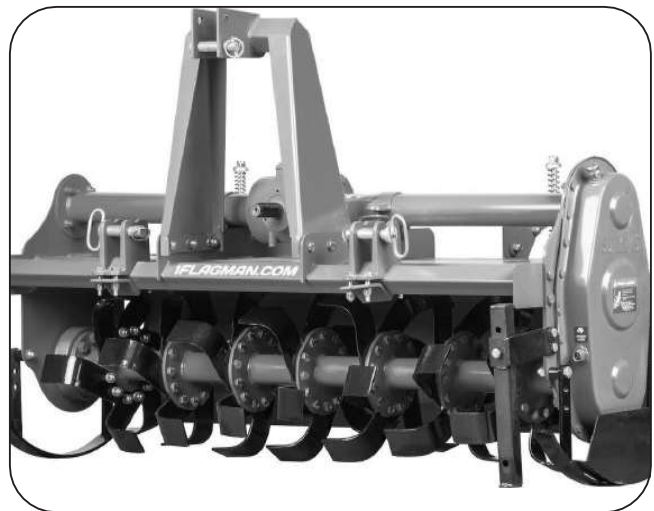
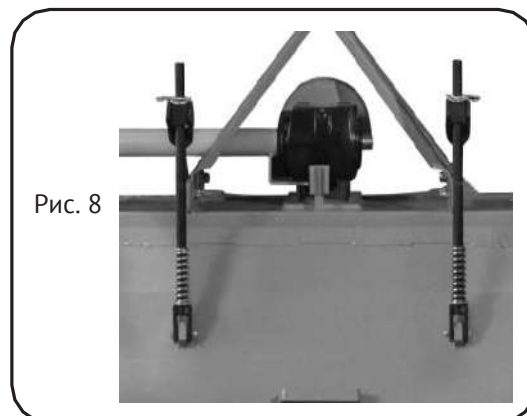
Перед подсоединением машины к трактору необходимо проверить устойчивость системы трактор-машина, чтобы определить, какой балласт необходимо применить к передней части трактора, чтобы обеспечить распределение веса по осям.

Для обеспечения стабильности необходимо, чтобы были проверены следующие соотношения (определения см. ниже):

$$1) M \times (S1+S2) \geq 0,2 \times T \times i + Z \times (d+i)$$

$$2) M \geq 0,3T$$

Следовательно, требуется минимальный балласт:

$$Z_{\min} = (M \times (S1+S2) - 0,2 \times T \times i) / (d+i).$$

Чтобы определить соответствующие характеристики балласта, обратитесь к руководству по эксплуатации трактора.

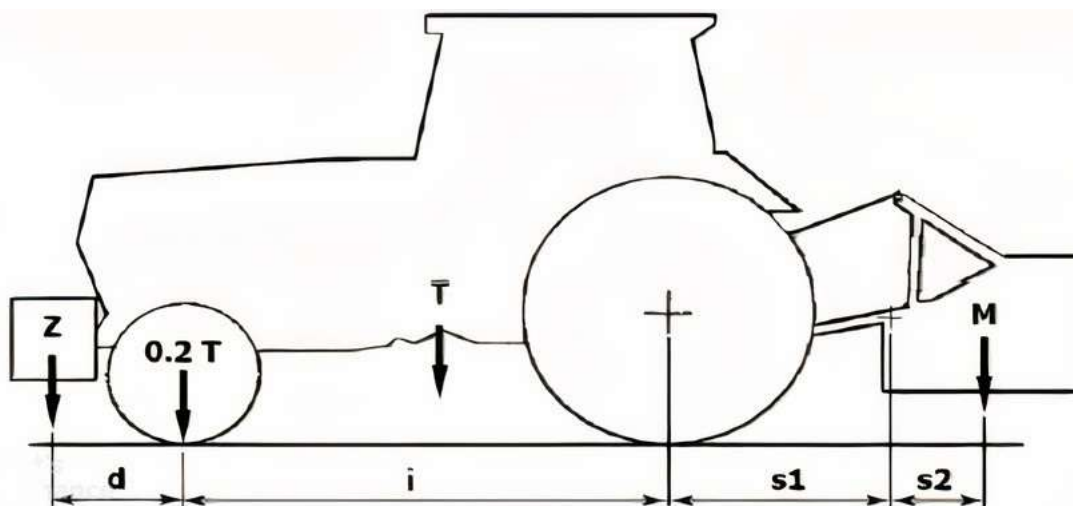

l = колесная база трактора (см)

d = Расстояние между передней осью и центром масс балласта (см)

T = Вес трактора + оператора (75 кг)

Z = вес балласта (кг)

M = вес культиватора + вес катка (если входит в комплект) (кг)

$s1$ = Расстояние между задней осью и нижними точками сцепки (см)

$s2$ = Расстояние между нижними точками сцепки и центром масс орудия = 60 см

Если культиватор агрегируется с другими машинами (разбрасывателями удобрений или сеялками), проверка балласта должна проводиться с учетом:

M = общий вес орудий (культиватор+каток+разбрасыватель/сеялка)

$S2$ = Расстояние между нижними точками сцепки и центром масс орудий

ВНИМАНИЕ

Вес машины изменяет устойчивость системы, что приводит к потере контроля над управлением и торможением.

3.6 ВОМ

Адаптация карданного вала

Карданный вал, поставляемый с машиной, имеет стандартную длину. Поэтому может потребоваться адаптация карданного вала. В этом случае, прежде чем что-либо предпринимать, проконсультируйтесь с производителем по поводу возможной адаптации. Прицепите машину к трактору и стабилизируйте третью точку трактора с помощью установленного для этого устройства (штанга, цепь и т.д.). Отключите ВОМ трактора и выключите двигатель. Подсоедините карданный вал к ВОМ трактора. Подсоединение будет правильным, если машина находится в горизонтальном рабочем положении. Для этого увеличьте или уменьшите длину верхнего бруса сцепного устройства (В рис. 12) таким образом, чтобы установить ось (Х рис. 9) кольцевой гайки с канавкой на корпусе параллельно земле.



Рис.9

Регулировка на рабочем месте:

- Два угла, образованные осями вилки и оси раздвижных труб, должны быть равны и не должны превышать 10°.
- Скользящие трубки (А, рис. 10) должны перекрывать друг друга не менее чем на 15 см (рис. 10).

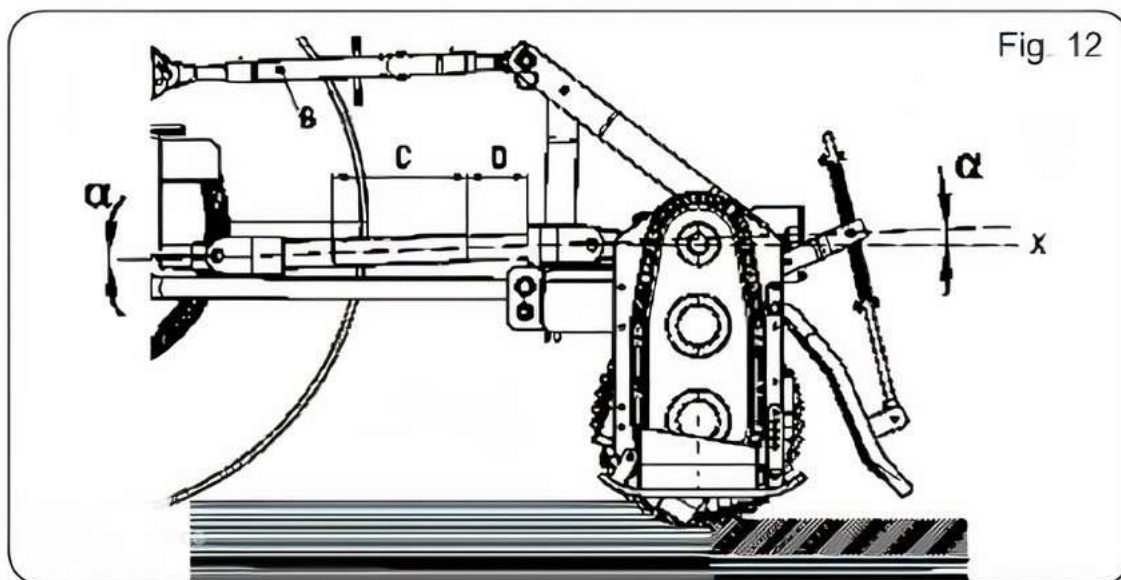
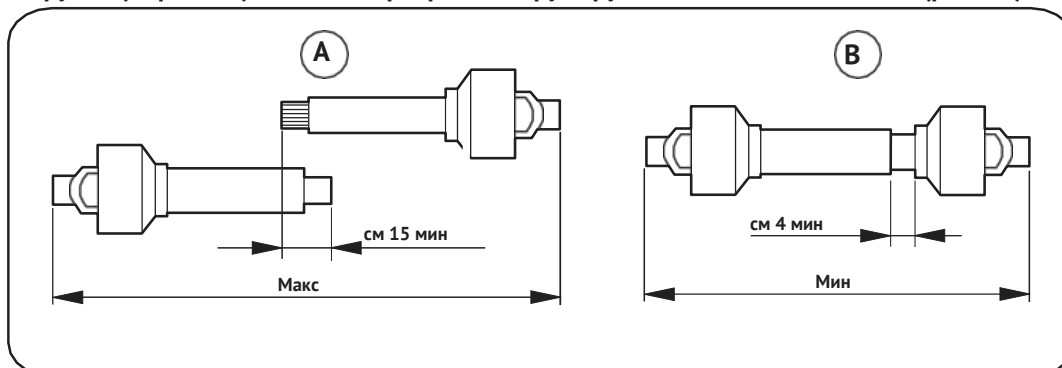

Осмотр в поднятом положении:

Рис.10

- Поднимите орудие (ВОМ трактора отключен).
- Обе трубки карданного вала не должны полностью перекрывать друг друга. Всегда должен оставаться безопасный ход (В рис. 10) не менее 4 см.
- Угол наклона карданных передач не должен превышать 40°. Если эти два результата не получены:

- Укоротите раздвижные трубки на ту же величину (рис. 11 и 12), снимите заусенцы и обработайте, затем смажьте внутреннюю часть трубки.
- Убедитесь, что верхняя сцепная балка максимально параллельна нижним балкам сцепного устройства. Если этого недостаточно, при необходимости скорректируйте способ соединения верхней тяги сцепного устройства с трактором или машиной или, по крайней мере, значительно ослабьте толчки, которым подвергается карданный вал во время фазы подъема.
- Если были допущены ошибки, отключите ВОМ трактора перед подъемом машины. Повторите эти проверки, когда машина будет навешена за другим трактором.



ВНИМАНИЕ

Когда карданный вал полностью выдвинут, обе трубки должны перекрываться не менее чем на 15 см. При полностью вставленном карданном вале минимальный люфт должен составлять 4 см. (А рис. 10).



ВНИМАНИЕ

Если навесное оборудование используется на другом тракторе, всегда проверяйте перед этим, чтобы защитные кожухи полностью закрывали вращающиеся части карданного вала.



Рис.11



Рис.12

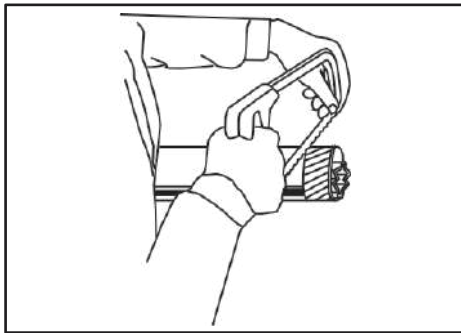

Рис.13

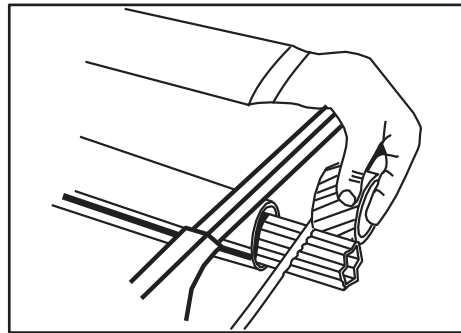

Рис.14

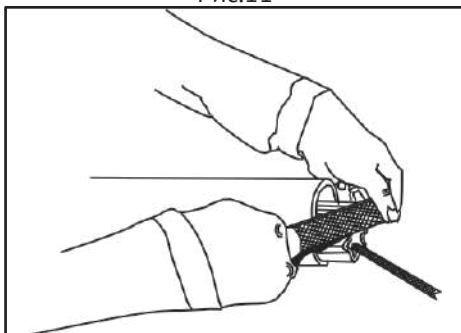

ВНИМАНИЕ

Эту проверку необходимо проводить в начале каждого нового рабочего сезона.

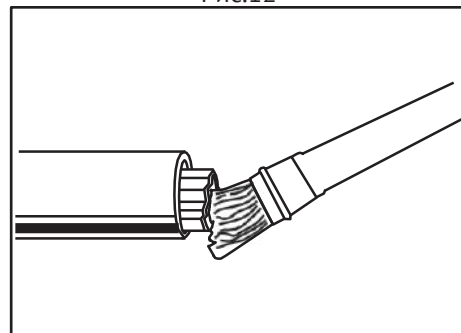
Если в результате чрезмерного сопротивления болт срезается, его следует заменить новым болтом того же размера, материала и марки. Если болт, вставленный в отверстие, срезается неоднократно, рекомендуется использовать болт более высокой марки.

Срезной болт (рис. 15).



Рис.15

КАРТА:
МОМЕНТЫ ЗАТЯЖКИ ВИНТОВ
(параметры указаны в Нм)

Класс болтов	Крутящий момент Н-м	
Болт М8	8.8	25
Болт М10	8.8	50
Болт М12	10.9	120
Болт М14	10.9	17.0
Болт М16	10.9	295

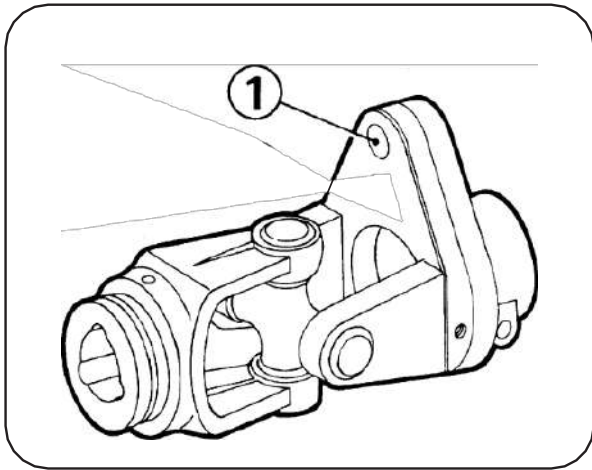

ВНИМАНИЕ

Избегайте частых и длительных перегрузок.

Карданная передача поставляется откалиброванной производителем. Не вмешивайтесь в работу устройства при возникновении неисправностей.

При необходимости обратитесь к поставщику трансмиссии или в специализированный центр.

3.7 РАБОЧАЯ ГЛУБИНА

Глубина обработки регулируется на основе различных возможных конфигураций положением следующих устройств:

- Боковые регулировочные салазки.
- Рычаг тяги и положение на тракторе.



ОПАСНОСТЬ

Поворачивайте регулировочную рукоятку только при остановленном тракторе и отсоединенном ВОМ. Не выполняйте эту регулировку, находясь в стороне от трактора.

Машина с салазками

Для регулировки глубины обработки на этом типе машин необходимо ослабить регулировочный винт (1 рис. 16) и поднять или опустить салазки на нужную величину. Затем снова затяните винт. Эту операцию необходимо проделать с обоими салазками, регулировка зависит от типа почвы.



Рис.16

3.8 БОКОВАЯ ПЕРЕДАЧА

Привод боковых шестерен

Ротор приводится в движение набором боковых шестерен (5, рис. 2), помещенных в специальный корпус с толстыми стенками, придающими трансмиссии значительную прочность.

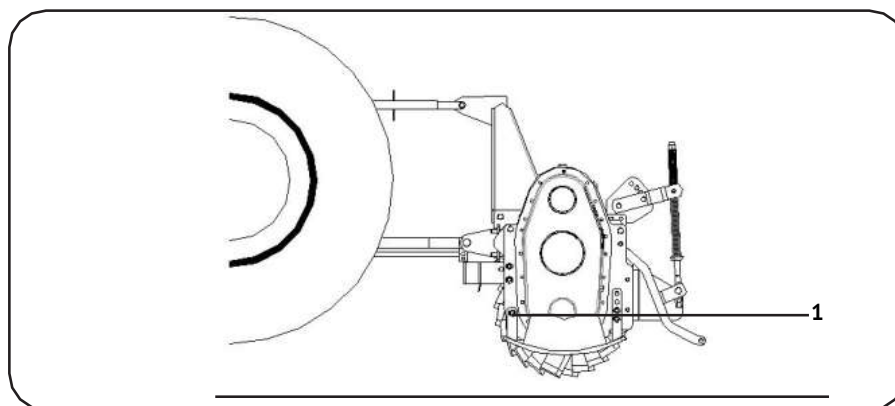
3.9 РОТОР

Ножи, которыми оснащена машина, могут обрабатывать почву только в нормальной форме. Ежедневно проверяйте степень износа и состояние лезвий. Если во время работы лезвия случайно погнутся (или сломаются), их следует немедленно заменить. Не забудьте установить новое лезвие точно в том же положении, что и старое (рис. 17). Если необходимо заменить несколько лезвий, рекомендуется снимать и устанавливать по одному лезвию за раз, чтобы избежать ошибок при позиционировании.



Рис. 17

Головки болтов, фиксирующих лопасти должны находиться со стороны лопастей, а гайка с шайбой - со стороны фланца (рис. 17). Применяйте моменты затяжки, указанные в таблице на стр. 29.

Если необходимо заменить лезвия, не забудьте установить новые лезвия в те же позиции, что и демонтированные (рис. 17).

3.10 КОРОБКА ПЕРЕДАЧ

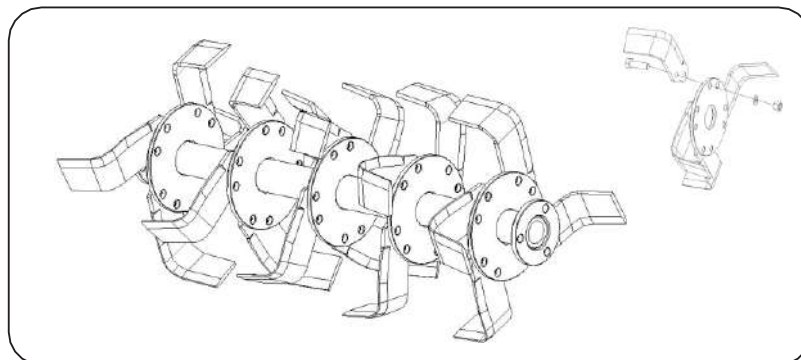
Машины (Опционально)оснащены коробкой переключения передач (рис. 18).



Рис. 18

Можно выбирать различные скорости вращения ротора, чтобы лучше удовлетворить потребности оператора. Это очень удобно для неровной земли, так как облегчает обработку и в то же время позволяет поддерживать постоянную скорость трактора. Чтобы изменить скорость, переверните шестерни или измените их положение.

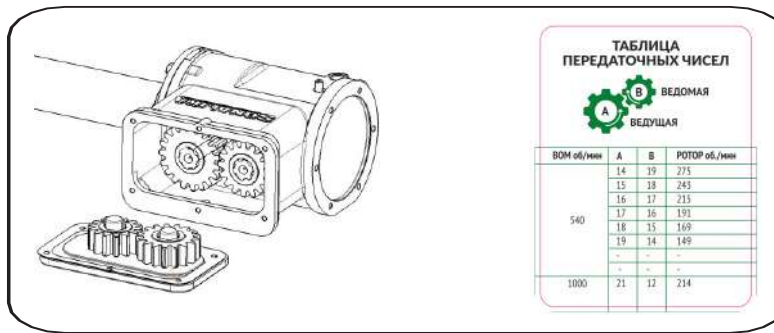

ВНИМАНИЕ

Чтобы выполнить эту операцию:

- 1) Убедитесь, что коробка передач достаточно остыла, чтобы работать безопасно, не обжигая рук. При необходимости наденьте соответствующие перчатки.
- 2) Открутите болты и снимите заднюю крышку коробки передач.



ВНИМАНИЕ

Осторожно: масло будет вытекать.

- 3) Рекомендуется наклонить фрезу вперед.
- 4) Снимите обе шестерни с приводных валов и переверните их положение. В качестве альтернативы замените пару шестерен запасным комплектом.



ВАЖНО

- При переключении передач следите за тем, чтобы прокладки (рис. 18), установленные за шестернями, не попали в коробку передач.
 - Падение запасных частей (рис. 18) внутрь коробки передач может привести к торможению шестерен.
- На табличке на крышке указано число зубьев пары шестерен, первоначально установленной производителем. На каждой машине с переключением передач имеется табличка с указанием пары передач, установленной в качестве первого оборудования.



ВНИМАНИЕ

Будьте очень внимательны и убедитесь, что используете правильные шестерни, поскольку некоторые пары шестерен не могут быть перевернуты, а шестерни из разных пар не могут быть взаимозаменяемы.

Строго соблюдайте пары передач, указанные в таблице. Оптимальная обработка почвы зависит от двух факторов:

- 1) Скорость движения трактора вперед.
- 2) Скорость вращения несущего лопасти ротора.

Чем быстрее вращается ротор, тем сильнее измельчается почва.



ВНИМАНИЕ

Отсоедините машину от трактора или выключите двигатель трактора и опустите машину на землю, прежде чем приступать к регулировке или проверке коробки передач.

3.11 ПОДГОТОВКА К РАБОТЕ

Начинайте работу с включенным ВОМ, постепенно опуская машину в почву. Никогда не нажимайте слишком резко на педаль акселератора при включенном ВОМ. Это может быть очень вредно как для машины, так и для самого трактора.

При выборе степени измельчения почвы для роторной обработки необходимо учитывать следующие моменты:

- тип почвы (смешанная, песчаная, глинистая и т.д.);
- на какую глубину происходит обработка;
- скорость движения трактора вперед;
- оптимальное положение машины.

Землю лучше всего разбивать и обрабатывать при медленной скорости движения трактора вперед, с опущенным выравнивающим капотом и скоростью вращения ротора около 200 об/мин. Выравнивающая насадка не только удерживает землю, которая уже была взрыхлена лезвиями, но и помогает получить хорошо выровненную и гладкую поверхность. Если выравнивающая насадка поднята, дерн больше не разбивается и не получится ровной и гладкой поверхности.

3.12 ПОРЯДОК РАБОТЫ

Установите выравнивающий капот в зависимости от того, насколько мелко раздробленной должна быть почва. Установите глубину двух полозьев, расположенных по бокам машины. Включите Р.Т.О. и начните движение трактора вперед, постепенно опуская машину.

Пройдя небольшое расстояние, убедитесь, что земля обработана на нужную глубину, достаточно мелко раздроблена и выровнена.



ВНИМАНИЕ

Во избежание поломок и повреждений скорость трактора во время работы орудия не должна превышать 8 км/час (рис. 19).



Рис.19

ВНИМАНИЕ

Никогда не позволяйте машине работать вне почвы.

Во время работы избегайте поворотов, пока орудие работает на почве. Никогда не работайте задним ходом (рис. 21). Для движения задним ходом или изменения направления всегда поднимайте орудие.

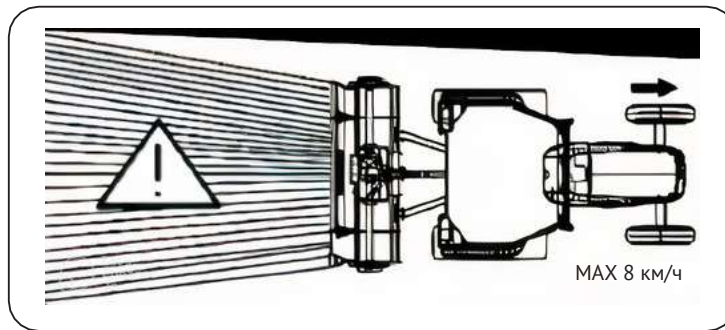

Рис. 20



Рис. 21

Во время транспортировки или при необходимости поднятия орудия рекомендуется отрегулировать подъемный механизм трактора таким образом, чтобы само орудие не поднималось более чем на 35 см от земли (рис. 22).

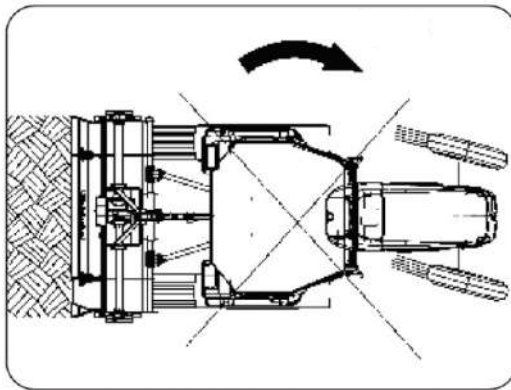

Рис. 22

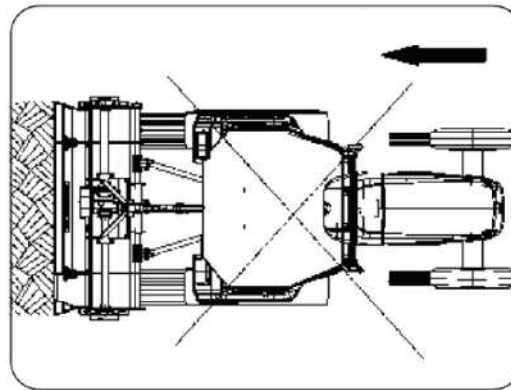
Не выезжайте на общественные дороги, если машина загрязнена землей, травой или чем-либо еще, что может загрязнить и/или затруднить дорожное движение.

Опускайте машину медленно, чтобы ножи постепенно проникли в почву. Не допускайте резкого падения машины на землю.

Это приведет к сильной нагрузке на все компоненты машины и может привести к их повреждению.

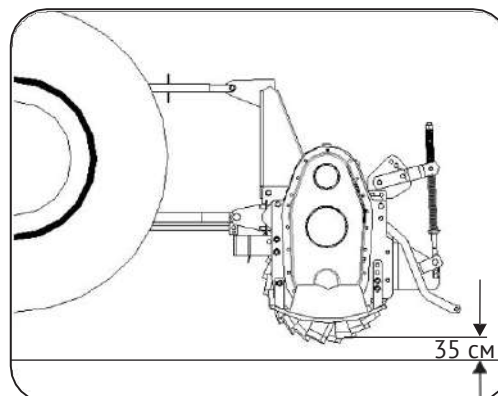

ОПАСНОСТЬ

Во время обработки почвы поворотные лапы могут выбрасывать камни или другие острые предметы. Всегда следите за тем, чтобы в зоне действия машины не было людей, детей и домашних животных. Оператор также должен обращать внимание на это.

3.13 ХРАНЕНИЕ



ВНИМАНИЕ

Выполните следующие указания, чтобы обеспечить устойчивость орудия при отсоединении от трактора:

1) Расположите опорную ножку, как показано на рисунке 23.

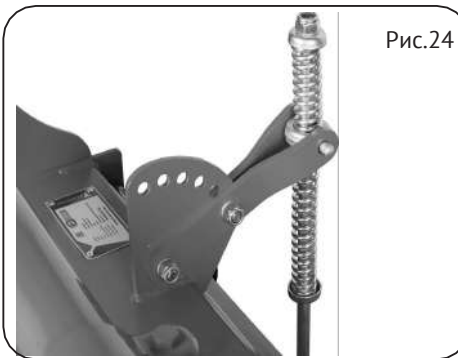
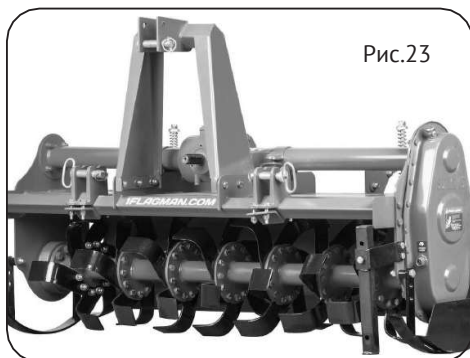

2) Пружинный плунжер (рис. 24) не только поддерживает выравнивающий капот и служит амортизатором при транспортировке, но и предотвращает опрокидывание на стоянке.

3) Удерживайте карданный вал с помощью подходящей опоры.

4) При парковке машины штанга (рис. 24) должна располагаться так, как показано на рисунке.

3.14 СОВЕТЫ ПО УСТРАНЕНИЮ НЕИСПРАВНОСТЕЙ ДЛЯ ОПЕРАТОРА/ВОДИТЕЛЯ ТРАКТОРА

Ниже приведены полезные рекомендации по решению проблем, которые могут возникнуть во время работы.

Недостаточная глубина

а) Проверьте положение двух глубинных салазок.

б) Двигайтесь вперед медленнее, так как мощность трактора может быть недостаточной.

- c) Если земля слишком твердая, может потребоваться второе или третье рыхление.
- d) Если лопасти вращаются над землей, а не врезаются в нее, двигайтесь медленнее.

Земля слишком мелко раздроблена.

- a) Поднимите выравнивающую крышку.
- b) Увеличьте скорость движения трактора вперед.

Земля недостаточно мелко раздроблена.

- a) Опустите выравнивающую крышку.
- b) Уменьшите скорость трактора.
- c) Не обрабатывайте слишком влажную землю.

Засорение ротора

- a) Земля слишком влажная.
- b) Поднимите выравнивающую крышку.
- c) Уменьшите скорость трактора.
- d) Сократите количество лопастей на фланце с 6 до 4 (по возможности).
- e) Избегайте зацепления в местах с длинной травой и тщательно очищайте от мусора опоры по бокам ротора, чтобы избежать перегрева.

Машина подпрыгивает над землей или вибрирует

- a) Между лезвиями попадают инородные тела.
- b) Лопасты были неправильно собраны, в результате чего не сформировалась спираль, или вместо режущей кромки была установлена тупая кромка.
- c) Изношенные или сломанные лезвия.
- d) Ротор деформировался из-за ударов по центральной части, вызванных инородными телами, присутствующими во время обработки.

Другие рекомендации

e) Агрегат обрабатывает не на одинаковую глубину по всей ширине, например, если он слишком глубоко фрезерует с правой стороны, укоротите правый рычаг подъемных брусьев и отрегулируйте положение правой салазки.

Работая на холме/склоне по возможности всегда старайтесь "работать вверх" по склону. Если это невозможно, избегайте работы по контуру холма и работайте вверх и вниз по склону, чтобы избежать эффекта террасирования.

Практические заметки:

Земля для обработки должна находиться справа от водителя. Лучшая система обработки - это чередование полос.

4.0 ТЕХНИЧЕСКОЕ ОБСЛУЖИВАНИЕ

Ниже перечислены различные необходимые операции текущего обслуживания, а также таблица технического обслуживания (которую необходимо соблюдать), кратко иллюстрирующая операции, точки и периодичность проверок. Снижение эксплуатационных расходов и увеличение срока службы машины зависят от постоянного и методичного выполнения этих операций.



ВНИМАНИЕ

Указанные частоты являются ориентировочными и относятся к нормальным условиям эксплуатации. Поэтому они могут изменяться в зависимости от типа эксплуатации, более или менее пыльной среды, сезонных факторов и т. д.

В случае тяжелых условий эксплуатации техническое обслуживание, очевидно, должно проводиться чаще.

Все операции должны выполняться квалифицированным персоналом в соответствующей защитной одежде в чистом, не запыленном помещении.

Все операции по техническому обслуживанию должны выполняться строго при подсоединенном к трактору орудии, включенном ручном тормозе, выключенном двигателе, вынутым ключе зажигания и прочно лежащем на полу орудии.

- Перед закачкой смазки в смазочные устройства необходимо тщательно очистить места смазки, чтобы грязь, пыль или инородные тела не смешивались со смазкой, снижая или даже аннулируя ее смазывающий эффект.
- При доливке или замене смазочного материала всегда следите за тем, чтобы масло было того же типа, что и предыдущее.



ВНИМАНИЕ

Всегда храните масла и смазки в недоступном для детей месте.

Всегда внимательно читайте предупреждения и меры предосторожности, указанные на контейнерах.

Избегайте контакта с кожей. Всегда тщательно и полностью мойте руки после использования.

Утилизированные масла должны обрабатываться в соответствии с действующими законами по борьбе с загрязнением окружающей среды.

4.1 ПЕРВЫЕ 8 ЧАСОВ ОБСЛУЖИВАНИЯ

- Внимательно проверьте общее состояние машины после первых 8 часов работы.
- В частности, рекомендуется полностью затянуть все винты и болты на машине после проверки износа лезвий.

4.2 КАЖДЫЕ 8 РАБОЧИХ ЧАСОВ

- Смажьте поперечные шейки карданного вала.
- Проверьте, хорошо ли затянуты болты, крепящие лезвия.

4.3 КАЖДЫЕ 50 РАБОЧИХ ЧАСОВ

- Проверьте уровень масла в коробке передач или в редукторе и при необходимости долейте его до метки на штоке. (рис. 25).

- Коробка передач: проверьте уровень масла в боковом кожухе коробки передач, открутив пробку уровня/слива (рис. 25) и убедившись, что масло вытекает. При необходимости долейте масло через заливную пробку (1 рис. 25). Оно должно вытекать из контрольного отверстия.
- Боковые шестерни трансмиссии: проверьте уровень масла в боковом корпусе трансмиссии, открутив контрольную пробку (5 Рис. 25) и убедившись, что масло вытекает. При необходимости долейте масло через заливную пробку (3 рис. 25). Оно должно вытекать из контрольного отверстия.

4.4 КАЖДЫЕ 200 РАБОЧИХ ЧАСОВ

- Замените масло в коробке передач или в редукторе и корпусе коробки передач, полностью слив старое масло через сливную пробку под редуктором и через сливную пробку коробки передач (4 рис. 25).

4.5 ХРАНЕНИЕ

В конце сезона или если борона не используется в течение длительного времени, действуйте следующим образом:

- Вымойте машину и высушите ее. Убедитесь, что все удобрения и химические средства удалены.
- Внимательно осмотрите орудие и замените все поврежденные или изношенные детали.
- Полностью зажмите все винты и болты, особенно те, которые крепят зубья.

Тщательно смажьте инструмент и защитите его полиэтиленовой пленкой. Храните его в сухом месте. Перед тем как снова запустить машину в работу, рекомендуется провести следующие проверки:

- Проверьте уровень масла в коробке передач и трансмиссионном блоке.

При необходимости долейте.

- Проверьте точки смазки и при необходимости добавьте смазку.
- Проверьте все болты и при необходимости подтяните их.

Тщательное соблюдение этих инструкций будет только на пользу пользователю, который будет уверен, что к началу работы инструмент находится в идеальном состоянии.

При утилизации машины необходимо соблюдать законы страны, в которой она используется, в частности, законы по борьбе с загрязнением окружающей среды.

Помните, что производитель всегда готов оказать вам любую помощь или предоставить необходимые запасные части.

4.6 ДЕМОНТАЖ И ЛИКВИДАЦИЯ ОТРАБОТАННЫХ МАСЕЛ

В случае демонтажа машины она должна быть ликвидирована на соответствующих территориях в соответствии с действующими правилами. Прежде чем приступить к демонтажу машины, необходимо отделить резиновые детали от металлических.

Соберите отработанные масла и сдайте их в соответствующие пункты сбора. Напоминаем клиентам, что детали из пластика, алюминия, стали могут быть переработаны, если их сдать в соответствующих пунктах.

4.7 СМАЗКА

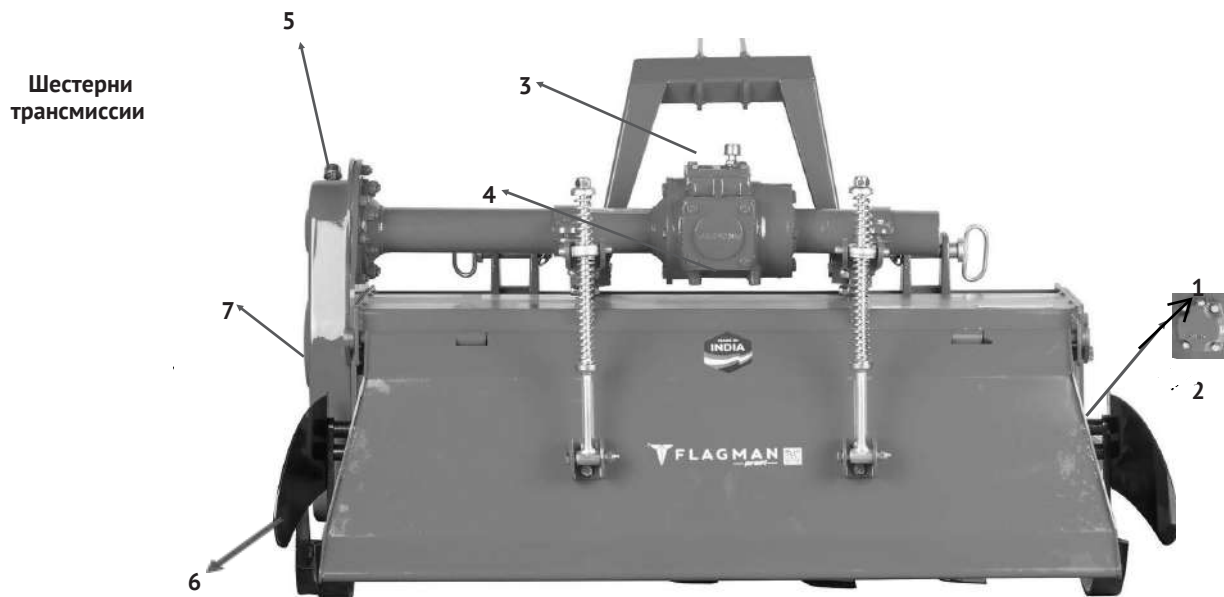

Шестерни
трансмиссии

КОЛИЧЕСТВО МАСЛА		
Масло / смазка	Модель редуктора	КОЛ-ВО. (LT.)
Верхняя часть коробки передач	PRO	0.85 L.
Боковая передача	PRO	1.7 L.
Правая сторона Ступица (заполненная маслом или консистентной смазкой)	PRO	100 мл

Рис. 25

Примечание: не превышайте предписанное количество масла.

- 1) Пресс-масленка.
- 2) Крышка подшипника ротора.
- 3) Заливная пробка в коробку передач.
- 4) Сливная пробка коробки передач.
- 5) Пробка заливной горловины трансмиссии.
- 6) Пробка сливного отверстия трансмиссии.
- 7) Боковая контрольная пробка уровня трансмиссионного масла.

ЛУБРИКАНТЫ

-Для редуктора (или коробки передач) и боковой передачи рекомендуется использовать масло CP 140 GEAR OIL или эквивалентное.

Соответствующие характеристики приведены на последней странице.

-Рекомендуется использовать CP 140 GEAR OIL или эквивалент для всех точек смазки. Соответствующие спецификации приведены на последней странице обложки.

ГРАФИК ТЕХНИЧЕСКОГО ОБСЛУЖИВАНИЯ

Регулярно смазывайте крестовину почвофрезы.

Каждые 100 рабочих часов контролируйте уровень масла в редукторе.

Проверяйте уровень масла после 100 рабочих часов. Меняйте масло в системе привода вала почвофрезы каждые 200 рабочих часов. Используйте масло CP 140.

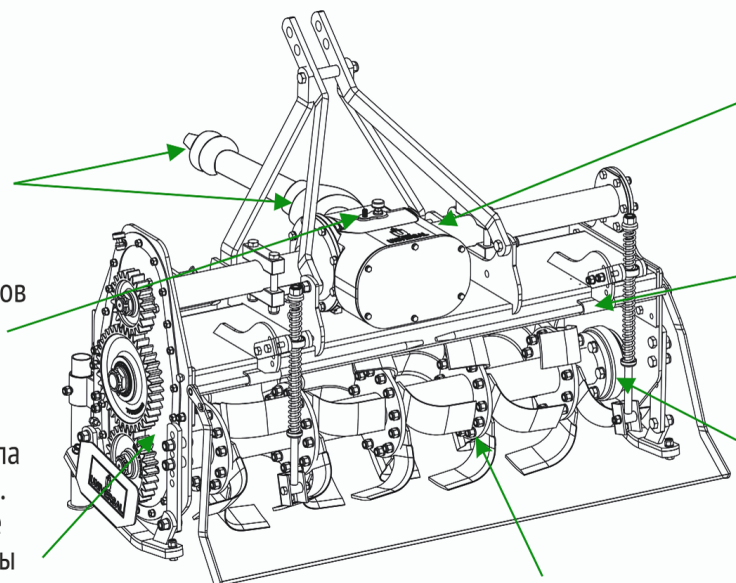

Меняйте масло в редукторе каждые 200 рабочих часов.

Каждые 100 часов смазывайте шарнирные части для плавности хода.

Регулярно смазывайте поворотный подшипник оси.

Затяните болты роторного вала ножей перед использованием.

Рис. 26

1. Проверьте, не ослабли ли болты с гайками
2. Проверьте уровень масла
3. Замена масла

4.9 НЕИСПРАВНОСТИ, ПРИЧИНЫ И СПОСОБЫ ИХ УСТРАНЕНИЯ

Неисправность	Причины	Устранение
Шум от трансмиссии вблизи подъемных устройств (3 точки)	Неподходящие подъемные тяги	Установите сцепное устройство третьей точки параллельно нижним подъемным тягам.
	Слишком большая высота подъема.	Ограничьте ход подъема. Если неисправность сохраняется, отключите ВОМ, когда машина начнет подниматься.
Шум от работающего ротора.	Во время работы фреза наклоняется вперед или назад.	Удлините или укоротите третью точку сцепки так, чтобы верхняя поверхность фрезы была параллельна обрабатываемой земле (соединения ВОМ трактора и фрезы должны быть параллельны)
	Фреза с недостаточной боковой устойчивостью.	Обеспечьте устойчивость фрезы с помощью тяг нижнего подъема.
Слишком высокая потребляемая мощность на сухом грунте.	Слишком много почвы.	Уменьшите глубину обработки, отрегулировав салазки глубины фрезы.
	Слишком глубокая обработка почвы.	
	Изношенные ножи фрезы.	Замените весь комплект лопастей фрезы, чтобы обеспечить стабильность ротора.
	Слишком высокая скорость вращения ротора (версии с коробкой передач).	Уменьшите скорость вращения коробки передач.
Слишком много почвы выбрасывается из задней части фрезы.	Неправильное положение прицепной доски.	Измените положение прицепной доски.
Слишком высокая потребляемая мощность на влажной земле.	Слишком много почвы.	Уменьшите глубину обработки, отрегулировав салазки глубины фрезы.
	Слишком глубокая обработка почвы.	
	Засорилась прицепная доска.	Поднимите прицепную доску, чтобы облегчить выброс почвы.
	Слишком высокая скорость вращения ротора (версии с редуктором).	Уменьшите скорость вращения коробки передач.
Почва сильно измельчается	Прицепной борт закрыт чрезмерно.	Поднимите прицепную доску, чтобы предотвратить сильное раздробление комьев.
	Слишком низкая скорость движения.	Увеличьте скорость движения.
	Слишком высокая скорость вращения ротора (версии с редуктором).	Уменьшите скорость вращения коробки передач.

Неисправность	Причины	Устранение
Почва разбита на слишком крупные комья	Прицепной борт открыт чрезмерно.	Опустите прицепную доску, чтобы в большей степени разбить почвенные комья.
	Слишком низкая скорость.	Уменьшите скорость движения.
	Слишком влажная почва.	Не работайте на слишком влажной почве.
	Низкая скорость вращения ротора (версии с редуктором).	Увеличьте скорость коробки передач.
Ротор засорился	Слишком влажная почва.	Не работайте на слишком влажной почве.
	Прицепной борт закрыт чрезмерно.	Поднимите прицепной борт.
	Скорость слишком высока.	Уменьшите скорость движения.
	Фреза удерживает обработанную почву.	Сократите количество лопастей фрезы с 6 до 4 на каждом фланце ротора (при возможности).
Фреза трясется или вибрирует.	Очень высокая трава и/или слишком длинные черенки растений.	Не работайте, если трава слишком высокая или срезанные растения очень длинные. При необходимости снимите засоренные растения с опор по бокам ротора, чтобы предотвратить их перегрев.
	Инородные тела, застрявшие между ножами культиватора.	Освободите ротор от инородных тел.
	Неправильная сборка ножей фрезы без соблюдения спиральных положений или тупыми краями, проникающими в почву первыми.	Разберите комплект ножей культиватора и правильно установите их на место.
Слишком малая глубина обработки почвы.	Изношенные или сломанные ножи культиватора.	Замените весь комплект ножей культиватора.
	Ротор загнут из-за ударов, полученных в центральной части от инородных тел во время работы.	Замените ротор.
	Неправильная регулировка глубинных салазок.	Снова отрегулируйте салазки.
	Недостаточная мощность трактора.	Уменьшите скорость движения.
	Слишком твердая почва.	Уменьшите пробег в несколько раз.
Фреза не обрабатывает почву на одинаковую глубину по всей ее ширине.	Ножи фрезы недостаточно глубоко вгрызаются в почву.	Уменьшите скорость движения.
	Неправильная регулировка глубинных салазок.	Снова отрегулируйте глубинные салазки.
	Неправильно отрегулированы нижние подъемные тяги.	Снова отрегулируйте нижние тяги подъемника.

5.0 ХРАНЕНИЕ

Прежде чем оставить культиватор без использования на длительное время, необходимо выполнить следующие действия, чтобы сохранить внешний вид и функциональность машины, а также облегчить ее повторный запуск при последующем использовании:

- установите культиватор на ровной поверхности, в сухом и защищенном от воздействия внешних факторов месте, возможно, при температуре хранения от 0 до 50 °C (см. раздел "Остановка и отсоединение");
- тщательно очистите машину, удалив с ротора все остатки от обработки почвы, чтобы избежать повреждения травой и застоявшейся водой;
- внимательно осмотрите машину, проверяя наличие изношенных и/или поврежденных деталей. Немедленно выполните все необходимые ремонтные работы и/или замены, чтобы машина была готова к повторному запуску;
- в случае истирания окрашенных поверхностей обеспечить восстановление защиты поверхности путем нанесения краски для предотвращения ржавчины;
- убедитесь, что защитные таблички находятся на своих местах, не повреждены и хорошо читаемы. При необходимости немедленно замените наклейки;
- смажьте все точки смазки и восстановите уровень масла, как указано в разделе "Техническое обслуживание".
- используйте защитное масло для покрытия открытых механических компонентов и защиты их от ржавчины.

6.0 ГАРАНТИЯ

FLAGMAN предоставляет Покупателю следующую гарантию на условиях, изложенных в настоящем документе, при условии, что ФРЕЗА будет находиться во владении и использоваться таким Покупателем с даты поставки.

Компания FLAGMAN дает гарантию на свою продукцию в течение 2 лет с даты выставления счета и заменит любую деталь или ее части, которые будут возвращены с предоплатой транспортных расходов и которые при осмотре нами покажут наличие дефектов, но эта гарантия не распространяется на орудия или части, которые были подвергнуты не правильному использованию, несчастному случаю, изменены или отремонтированы или использованы с не оригинальными деталями.

Условия

[1] Покупатель должен строго следовать инструкциям, приведенным в руководстве по эксплуатации, предоставляемом компанией в момент поставки. Гарантия не распространяется на изменения, возникшие в результате неправильного использования. Настоящая гарантия автоматически прекращается по истечении гарантийного срока в 24 месяца, даже если оборудование может не использоваться в течение гарантийного срока по любой причине, включая любые технические причины, и время, необходимое для ремонта / замены деталей, и время в пути, не должно исключаться из гарантийного срока.

[2] [a] Несмотря на то, что КОМПАНИЯ приложит все усилия для выполнения ремонта/замены деталей в рамках настоящей гарантии и кратчайшие сроки, особо оговаривается, что КОМПАНИЯ не несет ответственности за выполнение работ в течение какого-либо определенного периода времени.

[b] В случае ремонта/замены любых деталей настоящая гарантия будет действовать только в течение неистекшего срока гарантии.

[3] КОМПАНИЯ может по своему усмотрению произвести ремонт/замену деталей на месте доставки/уполномоченных представителей или на своих заводах. Неисправные детали, которые были/будут согласованы для замены, должны быть возвращены КОМПАНИИ без каких-либо дальнейших претензий.

[4] Гарантия не распространяется на любые косвенные или результирующие обязательства, ущерб или потери, возникающие прямо или косвенно в результате любого дефекта. Данная гарантия строго ограничивается ремонтом и заменой дефектных деталей, указанных в гарантии, с нашей стороны, и не распространяется на возмещение трудозатрат по ремонту, выполненному дилером/клиентом.

[5] Настоящая гарантия ни в коем случае не распространяется на оплату или любое денежное вознаграждение, связанное с заменой или возвратом оборудования в целом.

[6] Настоящая гарантия не распространяется на акцизный сбор, CST или налог с продаж или другие местные налоги, уплачиваемые на любые детали, которые КОМПАНИЯ может поставить или отремонтировать бесплатно в течение гарантийного срока. Настоящая гарантия также не покрывает расходы на упаковку, доставку и транспортировку неисправного оборудования или других частей, отправленных на завод КОМПАНИИ / уполномоченному представителю.

[7] Гарантия не будет действительной и действующей, если :

[a] Заполненная копия гарантийного талона не получена компанией в течение 30 дней.

[b] Оборудование или любая его часть подвержены небрежному обращению, неправильному обращению, повреждению при транспортировке с места установки на место работы.

[c] Оригинальные номера удалены/заменены с таблички.

[d] Внесены любые изменения в гарантийный талон.

[e] О любом дефекте немедленно не сообщили в компанию или ее авторизованному дилеру.

[f] В случае пожара, наводнения или других стихийных бедствий, если оборудование будет повреждено.

[g] Гарантия не распространяется на повреждения оборудования или любой его части, возникшие при перемещении или транспортировке.

[8] Сотрудники КОМПАНИИ или ее уполномоченные представители не имеют права изменять условия настоящей гарантии. Решение компании является окончательным.

[9] Соглашение о гарантии заключается на производстве, и претензии, если таковые возникнут, будут предъявляться только в суды, имеющие юрисдикцию в месте производства, и никакие претензии не могут быть предъявлены к КОМПАНИИ за пределами производства, несмотря на то, что АГРЕГАТ мог быть продан или доставлен в любое оговоренное место или обязательства в отношении него могли быть приняты в другом месте.

Настоящая гарантия предоставляется вместо всех других гарантий и условий, выраженных или подразумеваемых законом или любым лицом, намеревающимся действовать от имени КОМПАНИИ, и исключает все условия, гарантии или поручительства, не оговоренные в настоящем документе.

Примечание: Ниже перечислены детали/материалы, на которые не распространяется данная гарантия: 1. Лезвия 2. Крестовина UJ 3. Краска 4. Подшипник 5. Резиновые детали 6. Прокладки 7. Крепеж 8. Масло 9. Масляное уплотнение.

Дата

Подпись

ГАРАНТИЙНЫЙ ТАЛОН



Покупатель:

Продавец/дистрибьютор:

Модель:

Серийный номер:

Дата доставки:

Причина обращения:

Осмотр сервисного центра:

Осмотр производителя:

Замена запасных частей:

Да Нет

Результат осмотра:

Приняли Частично приняли Отказ

Дата:

ФИО:

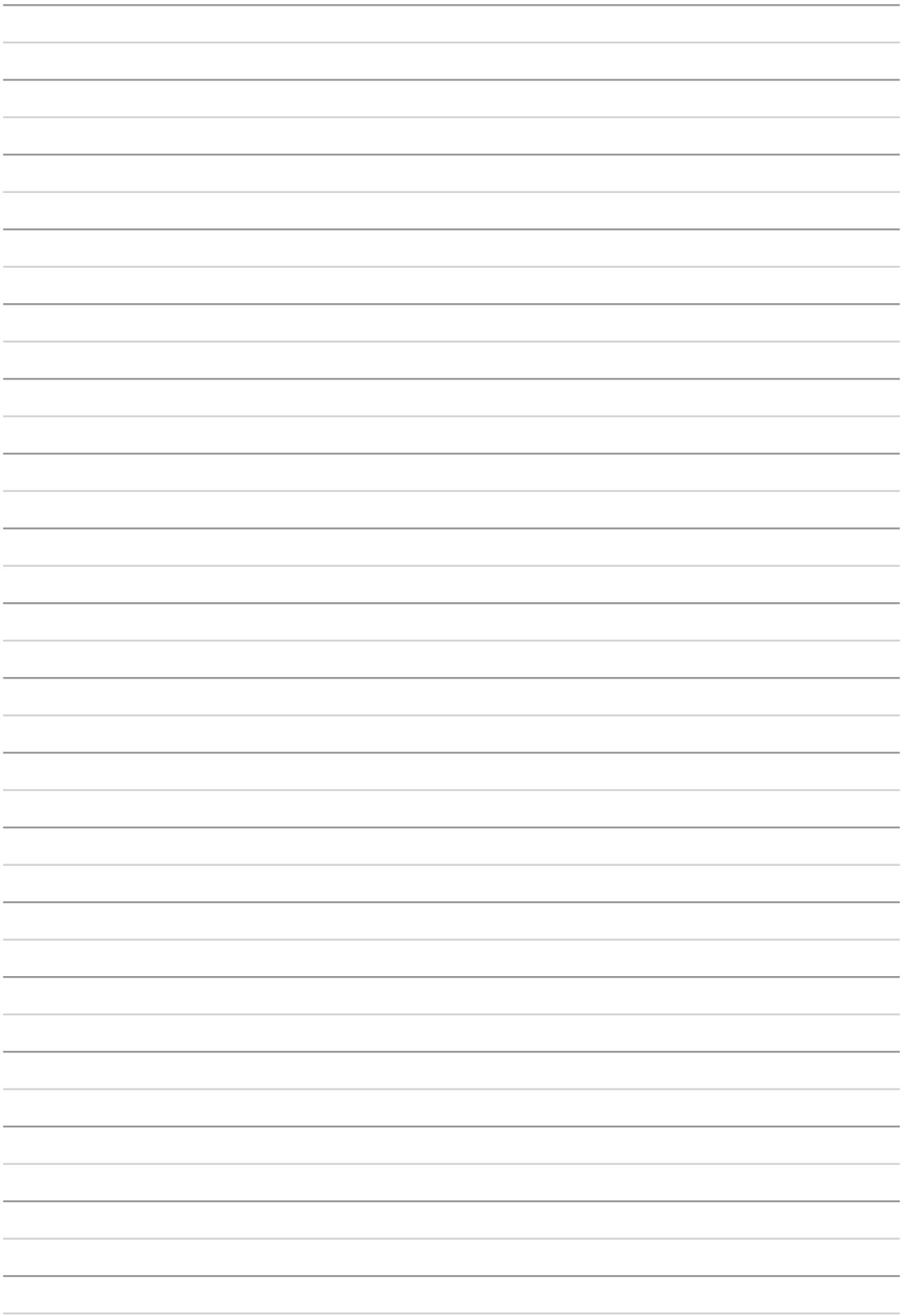

FLAGMAN



www.1flagman.com

ПРЕДСТАВИТЕЛЬСТВО В РОССИИ:

Отдел гарантии:

+7 499 110-50-78

Отдел продаж:

+7 800 555-98-62

Отдел запчастей:

+7 499 110-71-43